

Marcello

design enzo berti

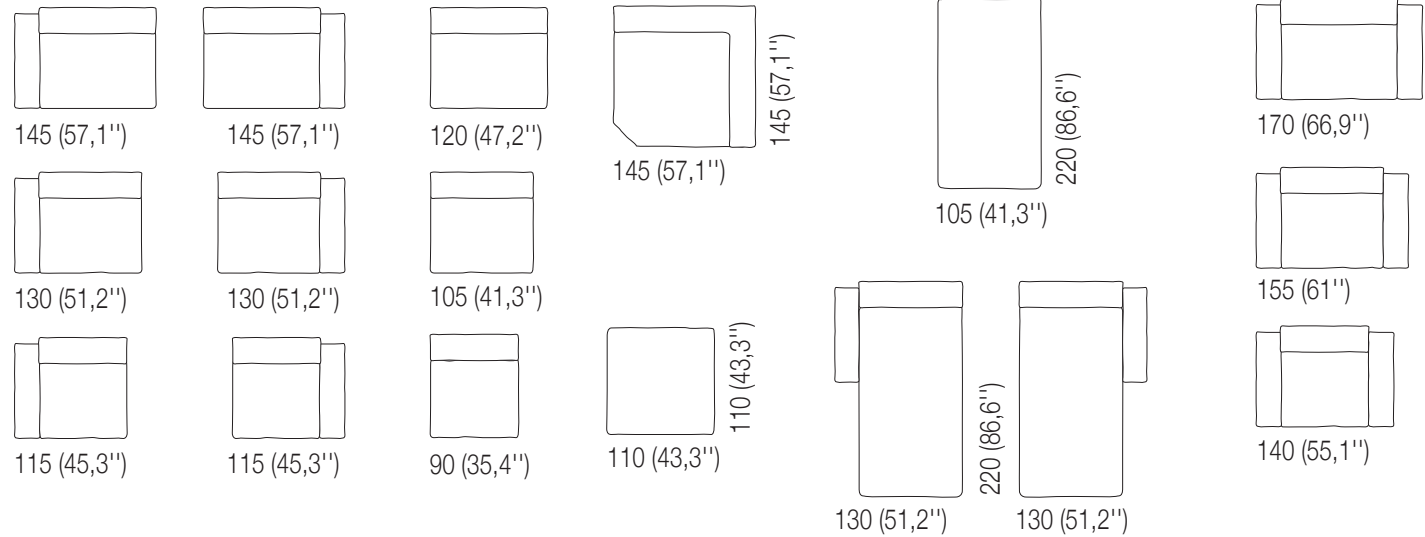
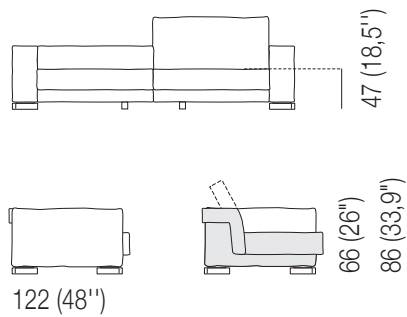

VERDESIGN

hand MADE
IN ITALY
www.verdesign.it

verdesign s.r.l.
via Pordenone 57, 33070, Brugnera, Pn - Italia
c.f. / p.iva 01708000938, rea PN98144
tel/fax +39.0434.627503 - info@verdesign.it

Marcello tech brief

1. Struttura	Legno di abete, multistrato di pioppo, fibra di legno, colla vinilica e con totale assenza di formaldeide. Molleggio con cinghie elastiche rinforzate e incrociate.	1. Structure	Solid fir wood, poplar plywood, wood fiber, vinyl glue and formaldehyde-free. Suspensions with crossed and reinforced elastic belts.	1. Structure	Sapin massif, panneau multicouche de peuplier, fibre de bois, colle vinylique et avec totale absence de formaldéhyde. Suspension avec des sangles élastiques renforcées et entrecroisées.
2. Imbottiture	Poliuretano espanso a densità differenziata con rivestimento esterno in misto piuma d'oca bianca sterilizzata (50%) e fibra di poliestere, con compartimentazione interna.	2. Padding	Polyurethane foam with differentiated density and covering with a mix of white goose sterilized feathers (50%) and polyester fiber, with internal partitioning.	2. Rembourrage	Mousse de polyuréthane à densité différenciée avec revêtement extérieur en mixte de plume d'oie blanche stérilisée (50%) et fibre de polyester, avec partitionnement interne.
3. Cuciture	In filo di poliestere ad elevata resistenza, realizzate di serie nello stesso tono del rivestimento. Possibile realizzazione con toni diversi, senza sovrapprezzo.	3. Stitching	In high resistance polyester thread and as a standard manufactured in the same shade of the cover. Different shades are, without surcharge.	3. Coutures	En fil de polyester à haute résistance, fabriqué en standard dans le même ton du revêtement. Possible réalisation avec des tons de couleur différents, sans surtaxe.
4. Rivestimenti	Struttura non sfoderabile. Cuscini di seduta e di schienale sfoderabili e con tessuto jacquard antiscivolo. Fondo del divano in tessuto jacquard non sfoderabile.	4. Covers	Not removable structure. Removable seat and back cushions, with anti-slip jacquard fabric. Underneath of the sofa with not removable jacquard fabric.	4. Housses	Structure pas déhoussable. Coussins d'assise et de dos déhoussables et avec du tissu jacquard antiglisse. Bas du canapé en tissu jacquard pas déhoussable.
5. Resistenza al fuoco	Tutte le gomme, le piume e le fibre impiegate sono esclusivamente ignifughe.	5. Fire resistance	All used foams, feathers and fibers are exclusively fireproof.	5. Résistance au feu	Toutes les mousses, les plumes et les fibres utilisées sont uniquement ignifuges.
6. Sistema di unione elementi	Meccanismo di giunzione in metallo a bloccaggio progressivo. Applicato sul fondo di ogni coppia di elementi in posizione laterale e a scomparsa.	6. Modular elements joining system	Metal joining mechanism with gradual locking. Set in the underneath of each couple of elements, in lateral and retractable position.	6. Système d'union des éléments modulaires	Mécanisme de jonction en métal à blocage progressif. Appliqué sur le fond de chaque couple d'éléments, en position latérale et rentrant.
7. Piedi	Legno massello di noce nero ("canaletto"), premontati e con feltrini antigraffio. Finitura con vernici all'acqua con effetti "soft touch", "anti reflex" e "anti fingerprint".	7. Feet	Solid black walnut wood ("canaletto"), pre assembled with scratchproof felts. Water based coatings with "soft touch", "anti reflex" and "anti fingerprint" effects.	7. Pieds	Bois massif de noyer noir ("canaletto"), pré monté et avec feutres anti-rayures. Finition avec peintures à base d'eau avec effets "soft touch", "anti reflex" et "anti fingerprint".
8. Imballo	Sacco in polietilene, nylon a bolle d'aria e scatola in cartone rinforzato. Adatto per trasporto terrestre, marittimo e aereo.	8. Packaging	Polyethylene bag, bubble nylon and reinforced cardboard box. Suitable for land, sea and air freight.	8. Emballage	Sac en polyéthylène, nylon à bulles et boîte de carton renforcé. Approprié pour transport terrestre, maritime et aérien.

